

G90 MAXI**GAS - und ELEKTRISCHE - HERDE** **de manincor**

mm 900x600xh860

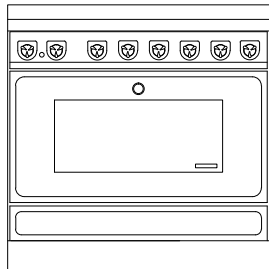

ARTE 11

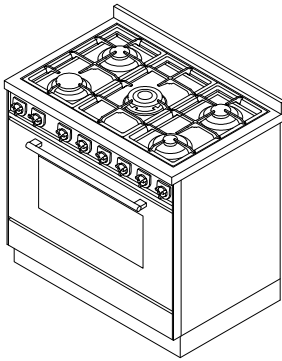

ARTE 12



ARTE 13



ARTE 14

Farben:

Weiß, Blau, Grün, Grau, Schwarz, Rot, Elfenbein, Rost, Inox

(Griffe Inox D5)

Arte 11, 12, 13, 14:

Weiß, Blau, Grün, Grau, Schwarz, Rot, Elfenbein, Rost

(Knauf nach Wahl vernickelt glänzend-satiniert, Messing glänzend)

STANDARD AUSSTATTUNG

- Gasherd mit 5 Kochstellen
- Edelstahl Ofentür
- Sicherheitsventile und elektrische Zündung
- Elektro-Multifunktionsofen, statisch/belüftet mit Rotisserie
mm 620x410xh310, von 2,5 kW 230V
- Ofenausstattung: 2 Gitter + 2 Backbleche
- Inox-Sockel h.100mm, Höhen- und Tiefenverstellbar
- professioneller Rost aus schwerem Gusseisen
- Inox-Rahmen 40 mm (gesamt h860 mm)

AUF WUNSCH

- Ofentür schwarz
- Version mit 5 Zonen Induktions-Elektrokochfeld:
2 zonen ø160 mm-1,4 kW; 1 zone ø160 mm-1,4/2 kW; 1 zone ø200 mm- 2,3 kW; 1 zone ø250 mm- 2,3/3 kW
- Version mit 5 Zonen Glaskeramik-Elektrokochfeld:
2 Zonen ø144 mm-1,2 kW; 2 Zone ø180 mm-1,8 kW; 1 Doppelzone ø144/230 mm-1/2,5 kW

ZUBEHÖR

- Reling Inox oder Messing ø 20 mm vorne, auf 2 oder 3 Seiten
- Inoxplatte mm 245x440x10

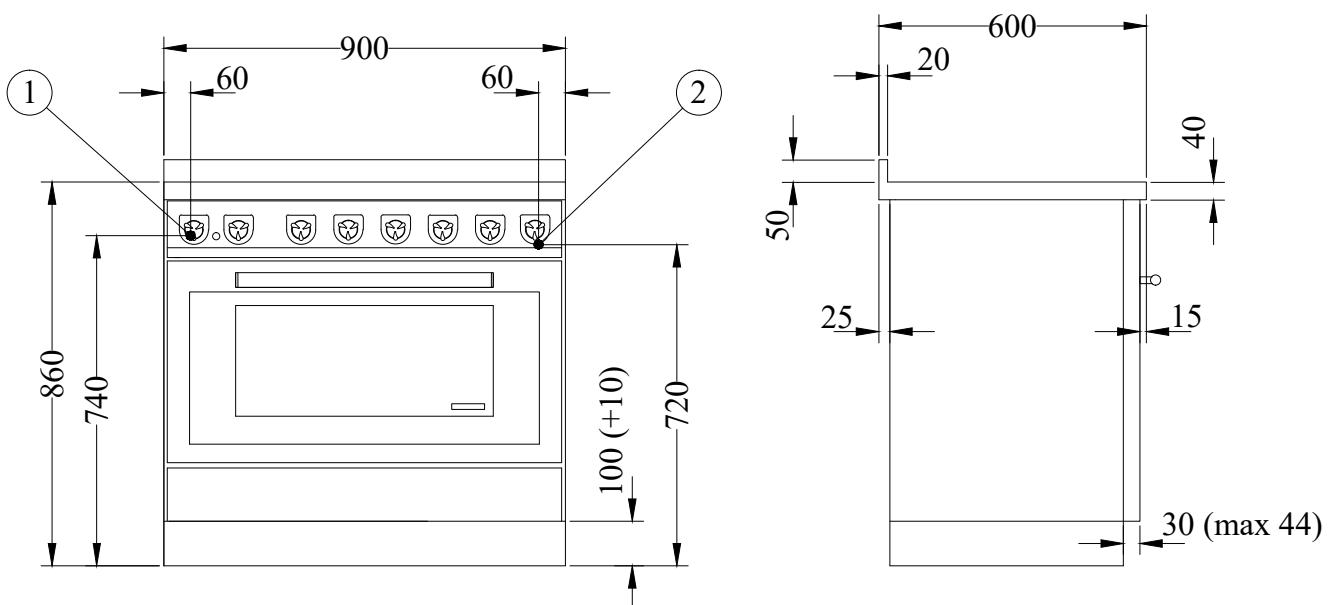
TECHNISCHE DATEN

Gasbrenner (kW): 1 Kleiner 0.75, 2 Mittlerer 1.75, 1 Großer 3, 1 Dreifachkranz 3.6

Elektro-Ofen 2.5 kW

Nettogewicht/ inklusive Verpackung: kg 80/95

1- elektrischer Anschluß 2,5 kW 230 V

2- Gasanschluß 1/2"